

# SISTEMAS DE CARPINTERIA

**DOMO 60F**  
Alta Prestación

LISTADO DE PERFILES

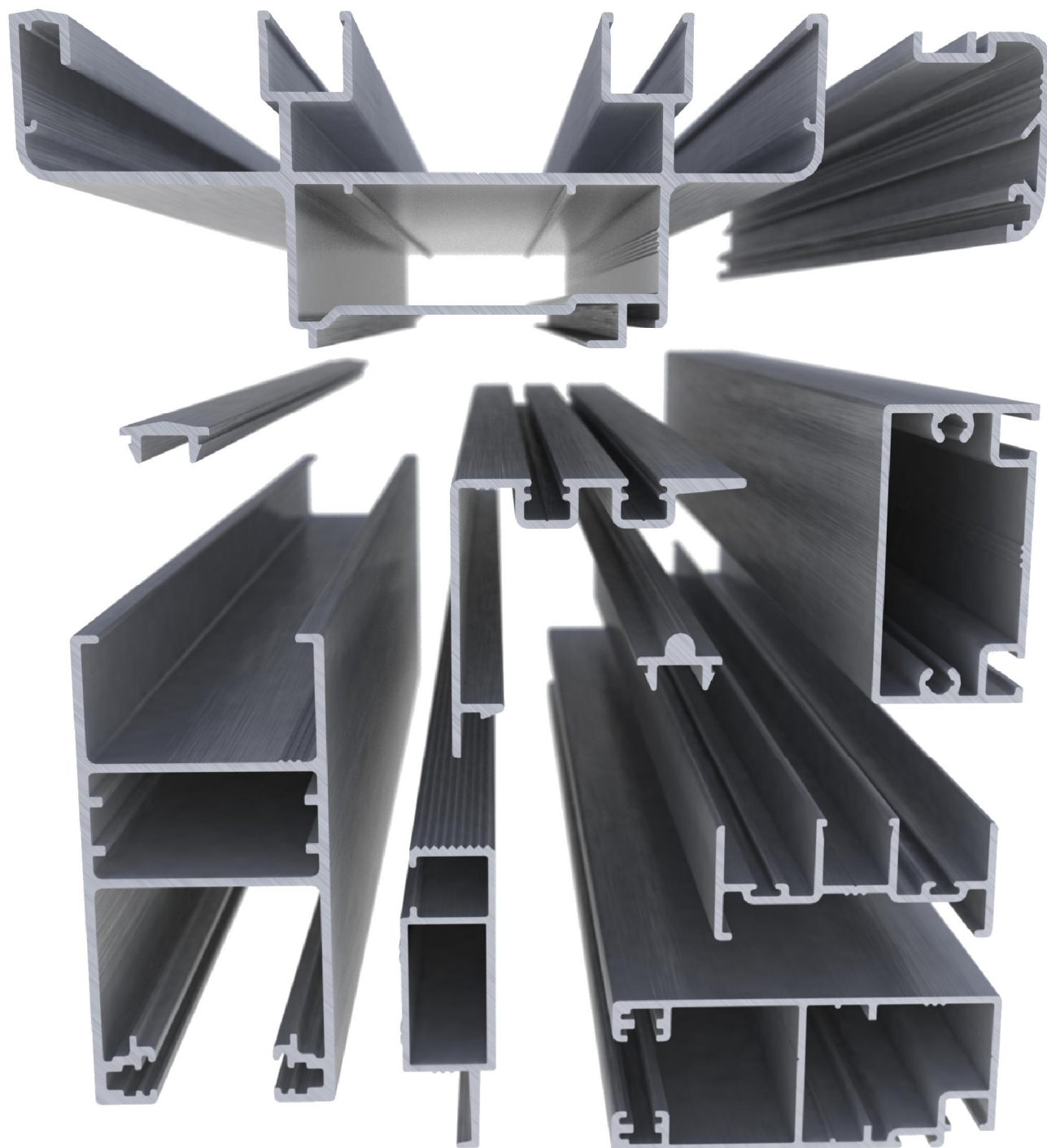

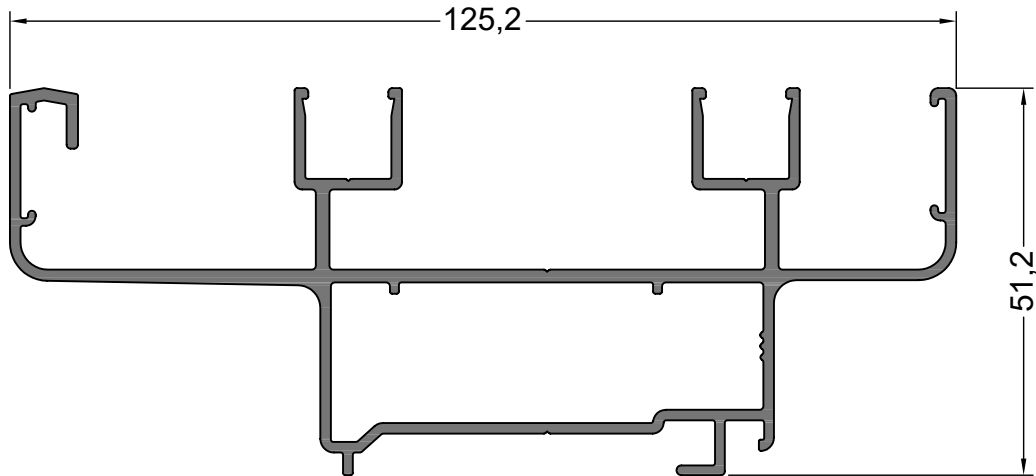

**14143**  
1.666 Kg/m

**CORREDIZA MARCO**

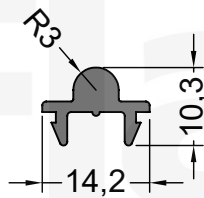

**17059**  
0.152 Kg/m

**CORREDIZA  
GUIA CON RADIO 3 mm.**

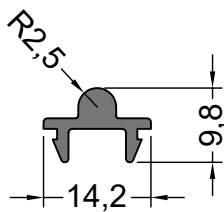

**14145**  
0.136 Kg/m

**CORREDIZA  
GUIA CON RADIO**

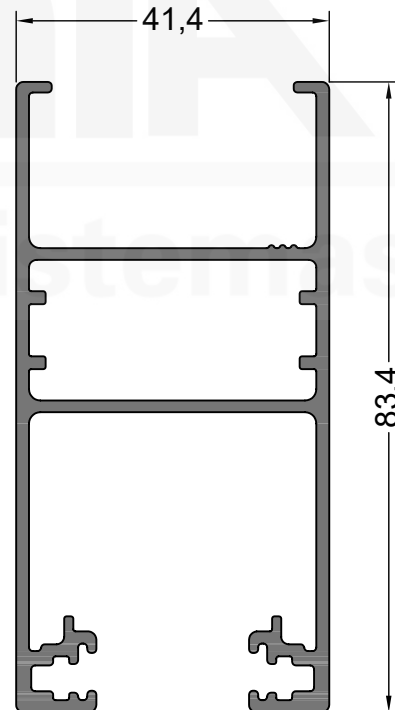

**14142**  
1.406 Kg/m

**CORREDIZA HOJA  
DVH**

NOTA: LOS PESOS INDICADOS SON ESTIMADOS.

Oficina Técnica - [tecnicacomercial@flamia.com.ar](mailto:tecnicacomercial@flamia.com.ar) - [www.flamia.com.ar](http://www.flamia.com.ar) - Todos los derechos reservados.  
Queda prohibido el uso parcial o total de esta documentación sin la correspondiente autorización escrita

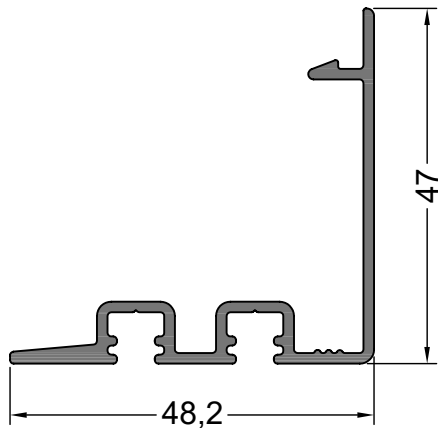

**14144**  
0.534 Kg/m

**CORREDIZA HOJA  
ENCUENTRO**

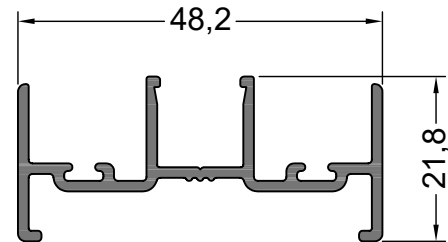

**14141**  
0.484 Kg/m

**CORREDIZA ENCUENTRO  
4 HOJAS**

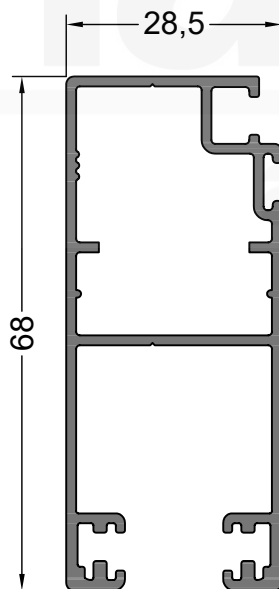

**14062**  
0.888 Kg/m

**CORREDIZA MOSQUITERO  
HOJA**

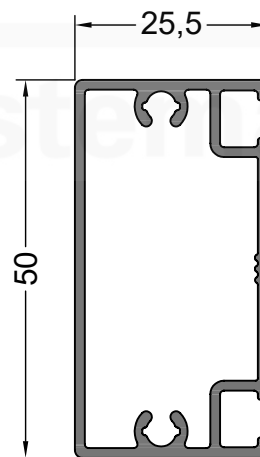

**14063**  
0.659 Kg/m

**CORREDIZA MOSQUITERO  
TRAVESAÑO**

NOTA: LOS PESOS INDICADOS SON ESTIMADOS.

Oficina Técnica - [tecnicacomercial@flamia.com.ar](mailto:tecnicacomercial@flamia.com.ar) - [www.flamia.com.ar](http://www.flamia.com.ar) - Todos los derechos reservados.  
Queda prohibido el uso parcial o total de esta documentación sin la correspondiente autorización escrita

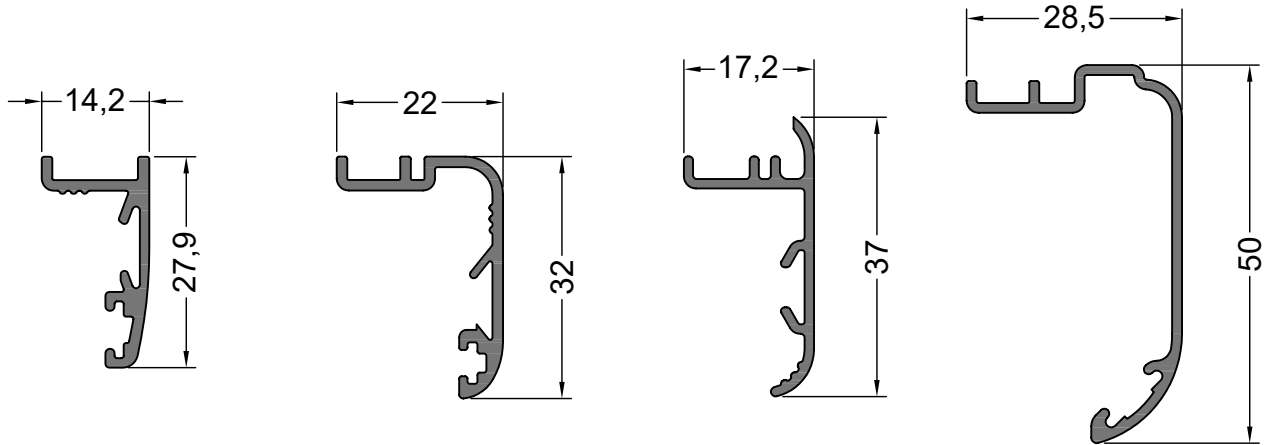

**13774**  
0.229 Kg/m

TAPAJUNTA 28 mm.  
AL MARCO

**12540**  
0.281 Kg/m

TAPAJUNTA 32 mm.  
AL MARCO

**13754**  
0.242 Kg/m

TAPAJUNTA 37 mm.  
AL MARCO

**12935**  
0.343 Kg/m

TAPAJUNTA 50 mm.  
AL MARCO

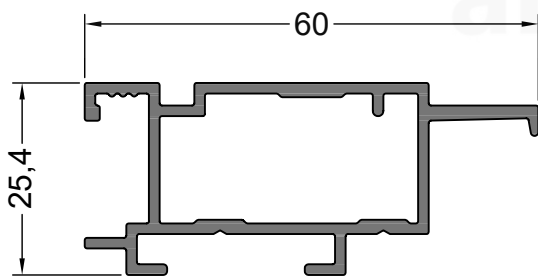

**12507**  
0.691 Kg/m

PREMARCO  
60 mm.

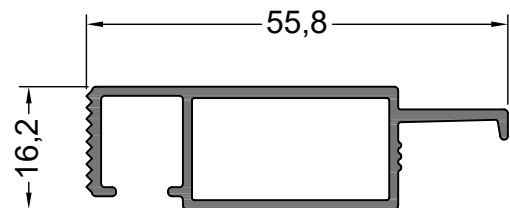

**13269**  
0.476 Kg/m

PREMARCO  
55 mm.

NOTA: LOS PESOS INDICADOS SON ESTIMADOS.

Oficina Técnica - [tecnicacomercial@flamia.com.ar](mailto:tecnicacomercial@flamia.com.ar) - [www.flamia.com.ar](http://www.flamia.com.ar) - Todos los derechos reservados.  
Queda prohibido el uso parcial o total de esta documentación sin la correspondiente autorización escrita

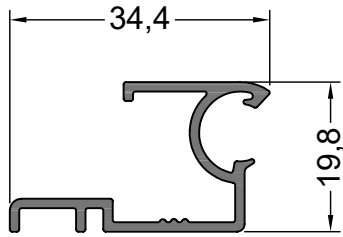

**13904**  
0.298 Kg/m

CORTINA BISAGRA  
MARCO PARA 13905



**13905**  
0.399 Kg/m  
CORTINA TAPACINTA  
79.1 mm.



**11651**  
0.695 Kg/m

CORTINA TAPACINTA  
101.4 mm

**12567**  
0.360 Kg/m

CORTINA BISAGRA  
MARCO PARA 11651

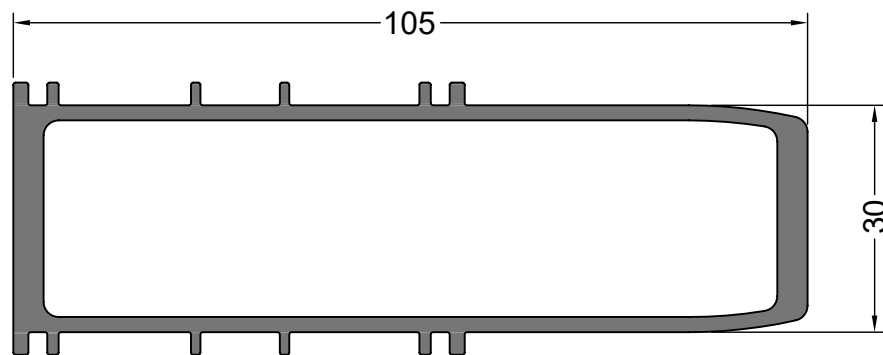

**13827**  
1.824 Kg/m

ACOPLE COLUMNA  
REFORZADO

NOTA: LOS PESOS INDICADOS SON ESTIMADOS.

Oficina Técnica - [tecnicacomercial@flamia.com.ar](mailto:tecnicacomercial@flamia.com.ar) - [www.flamia.com.ar](http://www.flamia.com.ar) - Todos los derechos reservados.  
Queda prohibido el uso parcial o total de esta documentación sin la correspondiente autorización escrita

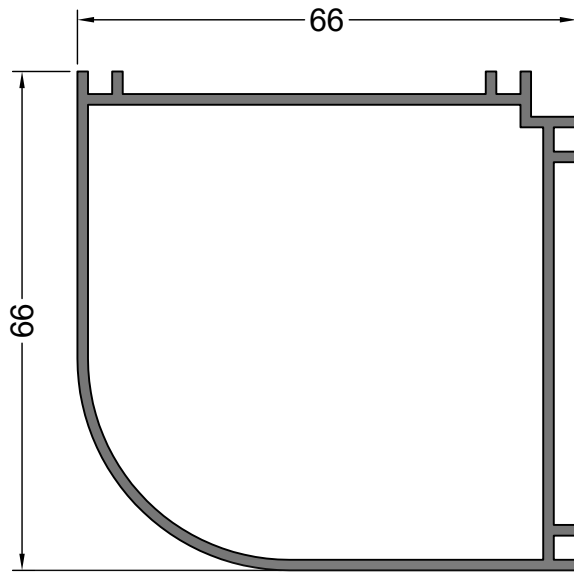

**12512**  
0.978 Kg/m  
ACOPLE 90°

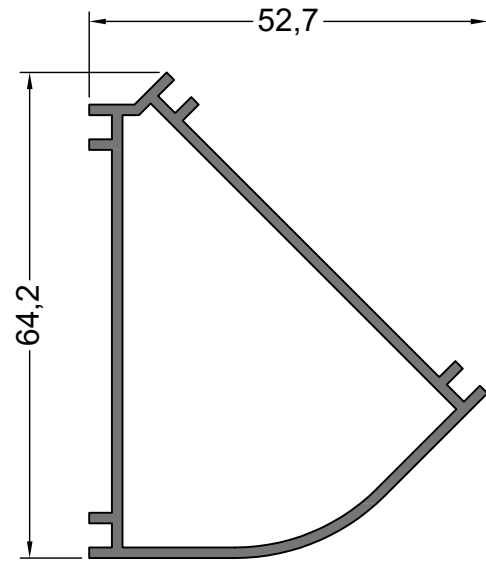

**12513**  
0.752 Kg/m  
ACOPLE 135°

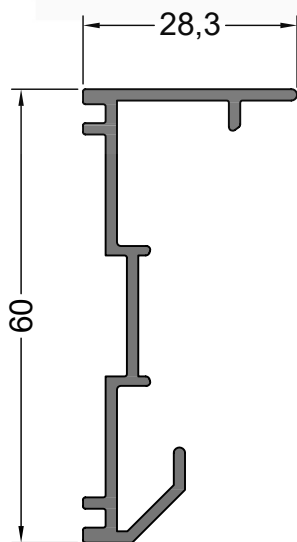

**12649**  
0.505 Kg/m  
ACOPLE ROTULA  
90°/180°

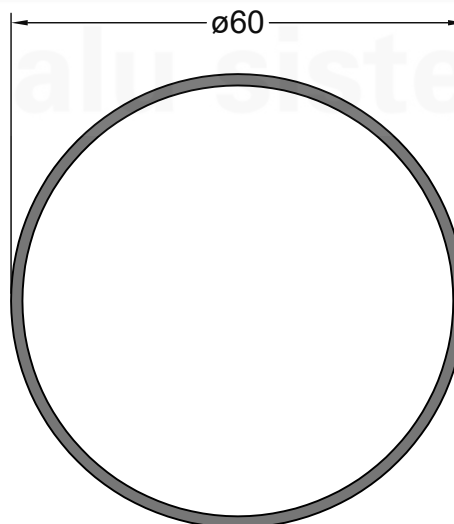

**12663**  
0.744 Kg/m  
ACOPLE ROTULA  
CAÑO Ø 60 mm.

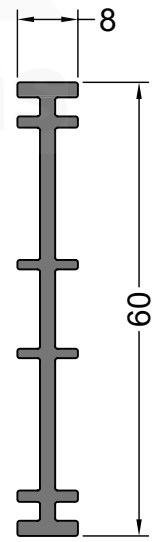

**12514**  
0.477 Kg/m  
ACOPLE 180°

NOTA: LOS PESOS INDICADOS SON ESTIMADOS.

Oficina Técnica - [tecnicacomercial@flamia.com.ar](mailto:tecnicacomercial@flamia.com.ar) - [www.flamia.com.ar](http://www.flamia.com.ar) - Todos los derechos reservados.  
Queda prohibido el uso parcial o total de esta documentación sin la correspondiente autorización escrita